

التمرين الرابع : (2.5ن)

في أحد أقسام السنة الأولى متوسط يوجد 28 تلميذ و في نهاية السنة الدراسية - منهم أعادوا السنة

(1) كم تلميذ أعاد السنة؟

(2) ما هو عدد الناجحين ؟ عبر عنهم بكسر.

الوضعية الإدماجية : (6ن)

لمزارع قطعة أرض مستطيلة الشكل

قسمها الى أجزاء كما هو مبين في الشكل

(1) أحسب مساحة الأرض

(2) أحسب مساحة الجزء (1)

(3) أحسب مساحة الجزء (2) ثم استنتج مساحة الجزء (3)

(4) خصص الجزء (3) لزراعة الطماطم و كان مردود المتر المربع الواحد هو

ما هي كمية منتوج الطماطم؟

(5) بيعت الطماطم بسعر 6000 دينار للقنطار الواحد فما هو ثمن بيع الطماطم؟

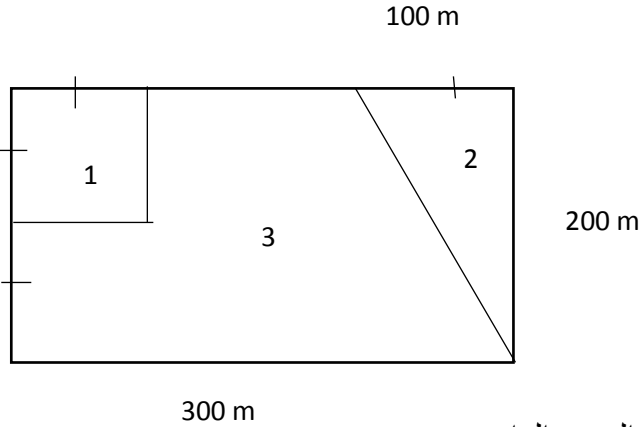

بالتوفيق